

EN AZ İKİ KİŞİ İLE KURULULUR
TWO PERSON ASSEMBLY REQUIRED



Rev. 00 / 16.11.2024

TR: Keyifli ve kolay bir montaj için
Garanti şartlarının geçerli olması için kurulum
şemasındaki sıraya uygun olarak montaj yapılması
gerekliktir. Hatta ve daha kolay montaj için tüm
parçaları önce geniş ve düz zemine diziniz. Şemada
gösterilen parça listesi ile ürün kutusundan çıkan
parçaları karşılaştırınız. Montaj ürün kolisi üzerinde veya
sert ve çizici olmayan bir zeminde, parça kutusundan
çıkan "L" şeklindeki demir çubuk (alyan anahtar), yıldız
tornavida ve çekiç kullanarsa yapınız. Kurulumu
tamlandıktan sonra montaj gemasını saklayınız.

EN: For an easy and enjoyable assembly:
Please read the assembly chart completely. Remove all
the parts from the carton box and place them on a
smooth surface. Make sure you have exactly all the parts
and tools listed in on the chart ready. Start assembling
the products following the steps on the chart. Use only
the tools provided within the product, a screwdriver and a
hammer. Please keep the assembly chart for future
reference.

DE: Für eine einfache und unterhaltsame Montage:
Bitte lesen Sie die Montagetablelle vollständig durch.
Entfernen Sie alle Teile aus der Kartonverpackung und
legen Sie sie auf eine glatte Oberfläche. Stellen Sie
sicher, dass Sie genau alle Teile und Werkzeuge bereit
haben, die in der Tabelle aufgeführt sind. Beginnen Sie
mit der Montage der Produkte gemäß den Schritten in
der Tabelle. Verwenden Sie nur die im Produkt
enthaltenen Werkzeuge sowie einen Schraubendreher
und einen Hammer. Bitte bewahren Sie die
Montagetablelle zum späteren Nachschlagen auf.

FR: Pour un montage simple et facile:
Veuillez lire l'intégralité du manuel de montage. Retirez
toutes les pièces de l'emballage et placez-les sur une
surface lisse. Assurez-vous d'avoir toutes les pièces et
tous les outils répertoriés dans le manuel de montage.
Commencez à assembler les pièces en suivant les étapes
du manuel. Utilisez uniquement les outils fournis avec le
produit, un tournevis et un marteau. Veuillez conserver
précieusement le manuel de montage.

ES: Para un montaje fácil y agradable:
Por favor, lee la tabla de montaje por completo. Retire
todas las piezas del embalaje de la caja de cartón y
colóquelas sobre una superficie lisa. Asegúrese de tener
listas todas las piezas y herramientas enumeradas en la
tabla. Comience a ensamblar los productos siguiendo los
pasos en la tabla. Use solo las herramientas
proporcionadas dentro del producto y un destornillador
y un martillo. Guarde la tabla de ensamblaje para
referencia futura.

IT: Per un assemblaggio facile e divertente.
Si prega di leggere completamente la tabella di
montaggio. Rimuovere tutte le parti dall'imballaggio
della scatola di cartone e posizionarle su una superficie
liscia. Assicurarsi di avere esattamente tutte le parti e gli
strumenti elencati nella tabella prima di iniziare ad
assemblare i prodotti seguendo i passaggi sulla tabella.
Utilizzare solo gli strumenti forniti all'interno del
prodotto e un cacciavite e un martello. Conservare la
tabella di assemblaggio per riferimenti futuri.

GR: Για εύκολη και ευχάριστη συναρμολόγηση:
Παρακαλούμε διαβάστε πλήρως το διαβρωμένο
συναρμολόγησης. Αφαιρέστε όλα τα εξαρτήματα από τη
συσκευασία του εμπορίου και τοποθετήστε τα σε μια ομαλή
επιφάνεια. Βεβαιωθείτε ότι έχετε έτοιμα όλα τα μέρη και τα
εργαλεία που αναφέρονται στο χάρτη. Ξεκινήστε τη
συναρμολόγηση των προϊόντων ακολουθώντας τα
βήματα του χάρτη. Χρησιμοποιείτε μόνο τα
εργαλεία που παρέχονται μέσα στο προϊόν και ένα
κασιδιέρι και ένα σφυρί. Διατηρήστε το διαβρωμένο
συναρμολόγησης για μελλοντικές αναφορές.

RO: Pentru o asamblare ușoară și plăcută:
Vă rugăm să citiți graficul de asamblare complet.
Scoateți toate părțile din ambalajul cutiei de carton și
aranjați-le pe o suprafață netedă. Asigurați-vă că aveți
exact toate piesele și instrumentele enumerate în grafic.
Începeți asamblarea produselor urmând pașii din grafic.
Folosiți numai instrumentele furnizate în interiorul
produsului și o șurubelniță și un ciocan. Vă rugăm să
păstrați diagrama de asamblare pentru referințe viitoare.

RU: Для легкого и приятного монтажа:
Пожалуйста, прочитайте инструкцию по установке
полностью. Удалите все части из картонной коробки и
поместите их на ровную поверхность. Пожалуйста,
убедитесь, что у вас есть ровно все указанные части и
инструменты на инструкции по установке готовы.
Начните сборку деталей выполнив следующие
действия на инструкции по установке. Используйте
только входящий в комплект инструментов с помощью
отвертки и молотка. Пожалуйста, держите инструкцию
по установке для дальнейшего использования.

ARB: من أجل تركيب بسيط و ممتع
الرجاء قراءة ورقة التركيب بكاملها
تفلياً جميع القطع من العبوة التكرتون و نظمهم على سطح أملس
تأكد من أن لديك كل القطع المذكورة في القائمة بكاملها
تبدأ تركيب القطع وفقاً للخطوات المذكورة مع المصطلح بالاصطاح إلى المطرفه و
معدك البراهي
الرجاء الاحتفاظ بالورق التركيب لاستعمالها في وقت لاحق

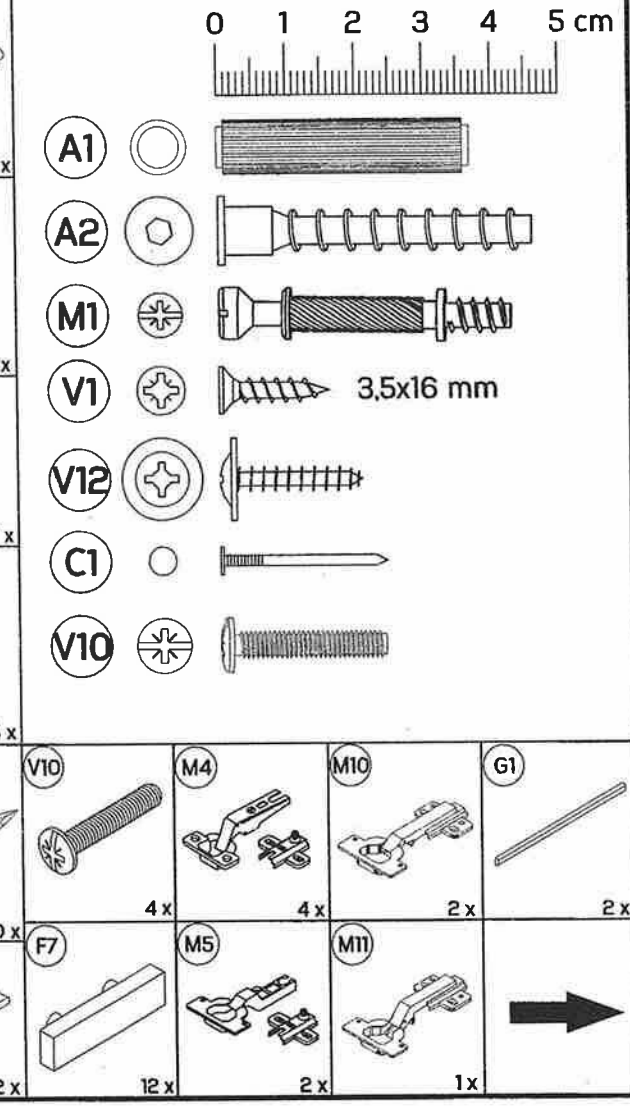
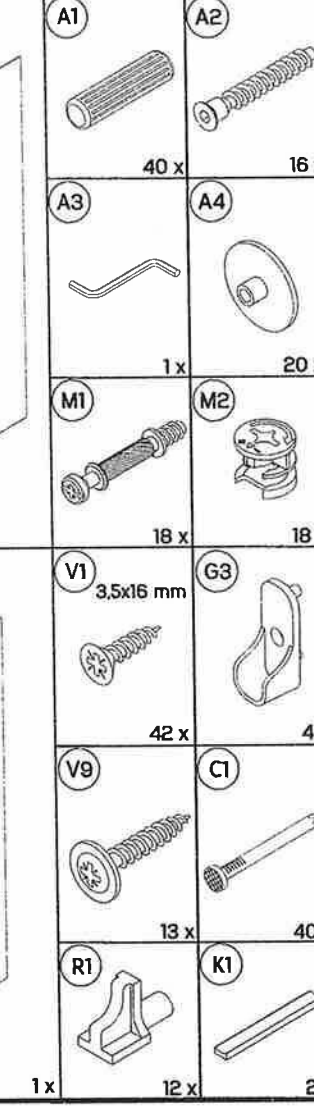
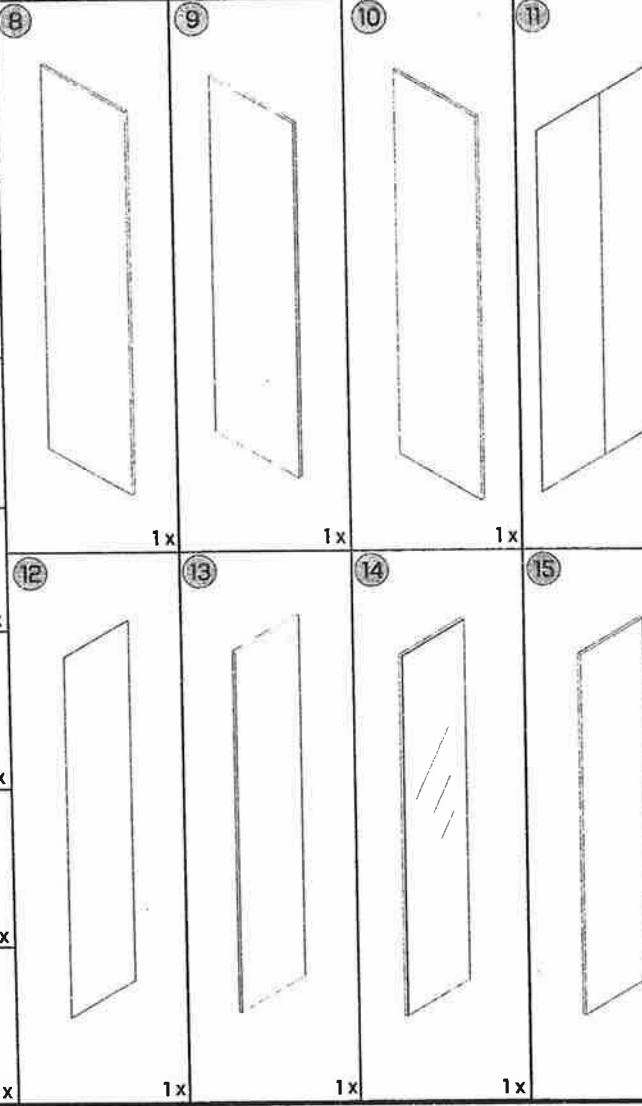
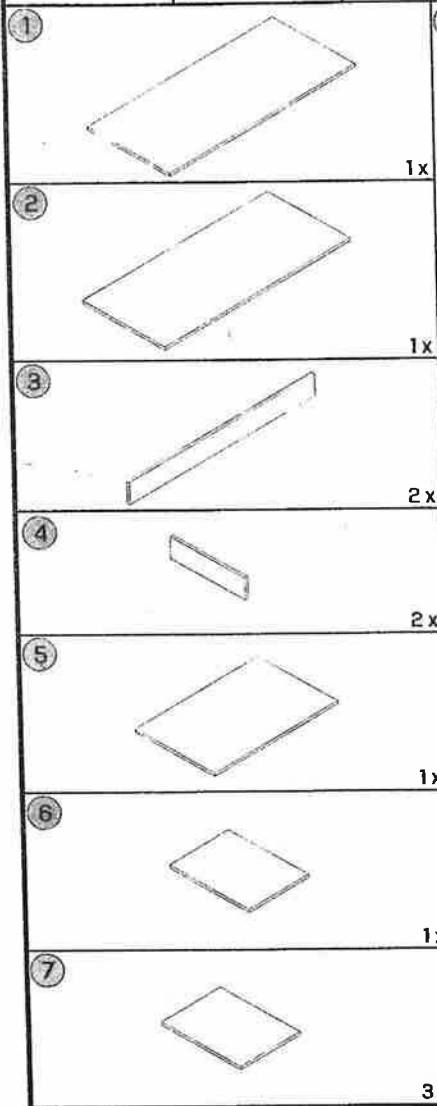

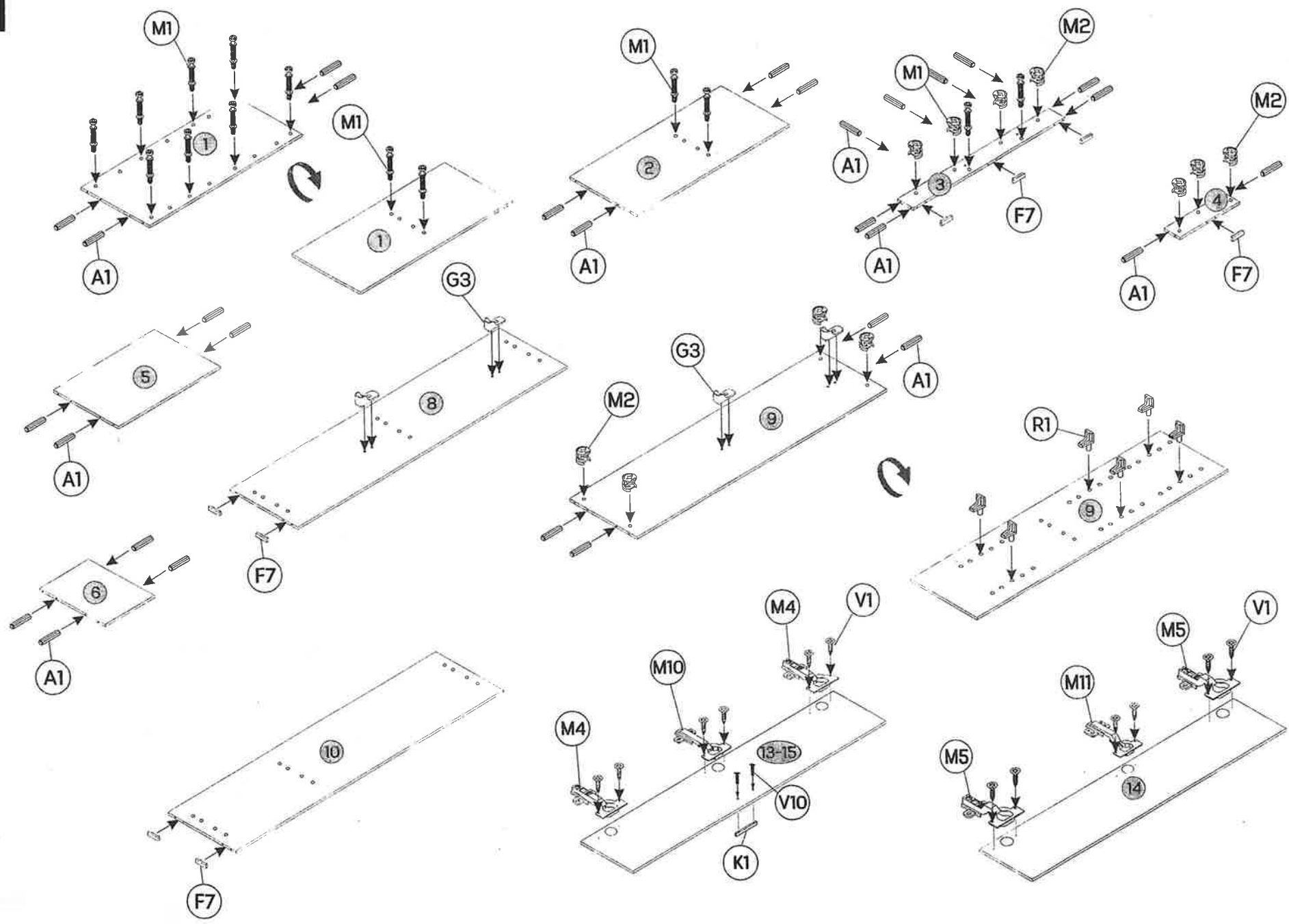

2

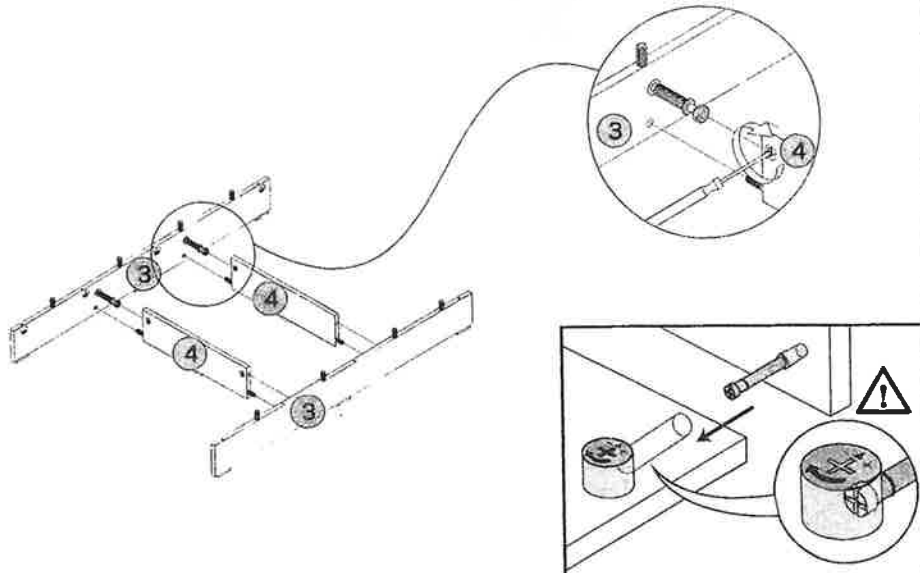

3

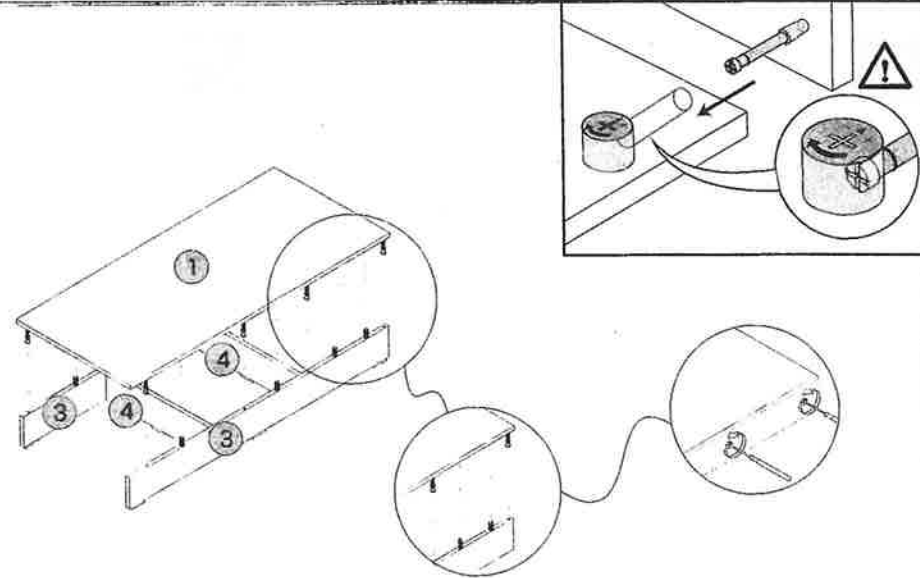

4

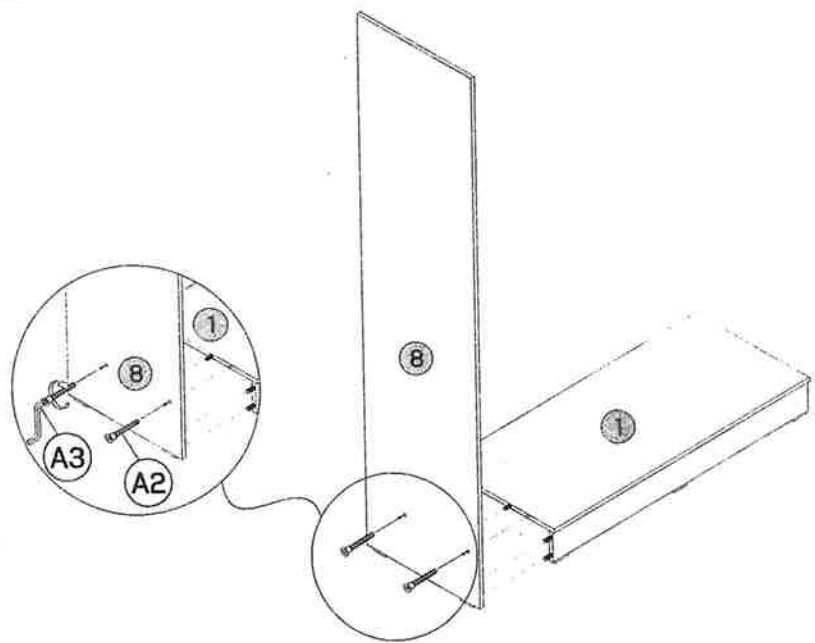

5

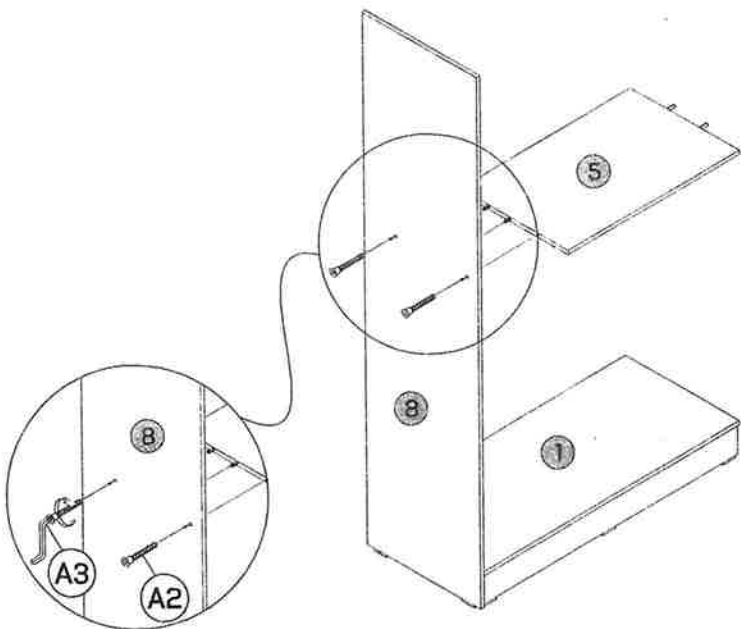

6

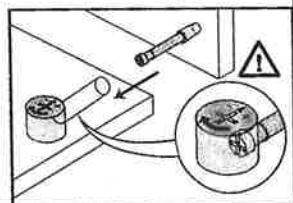
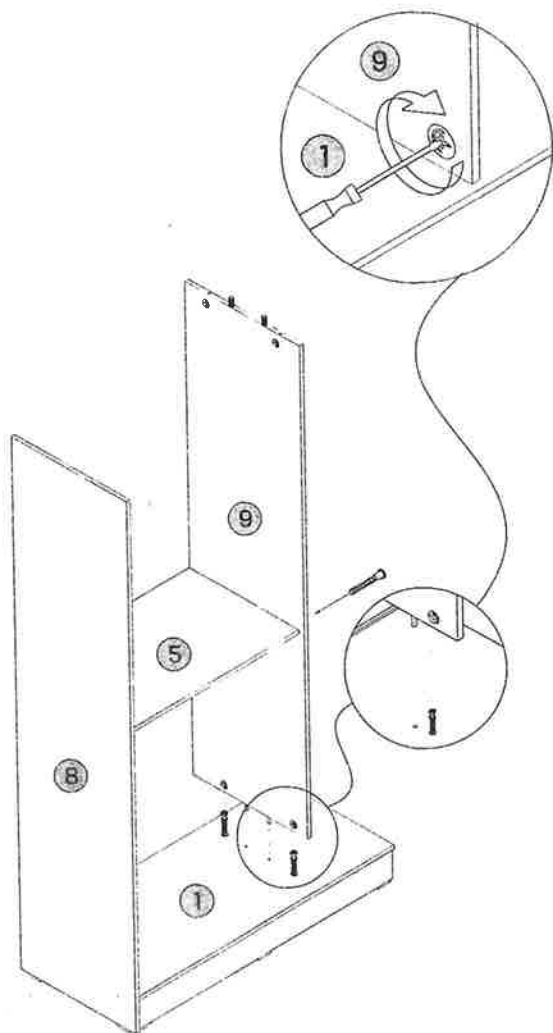

7

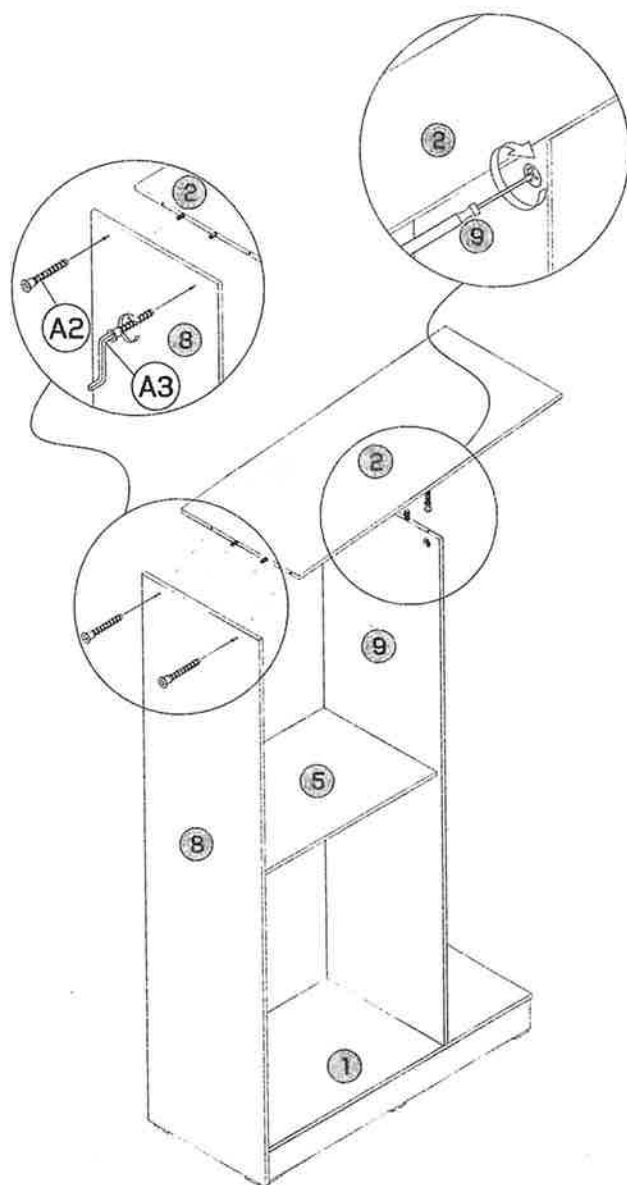

8

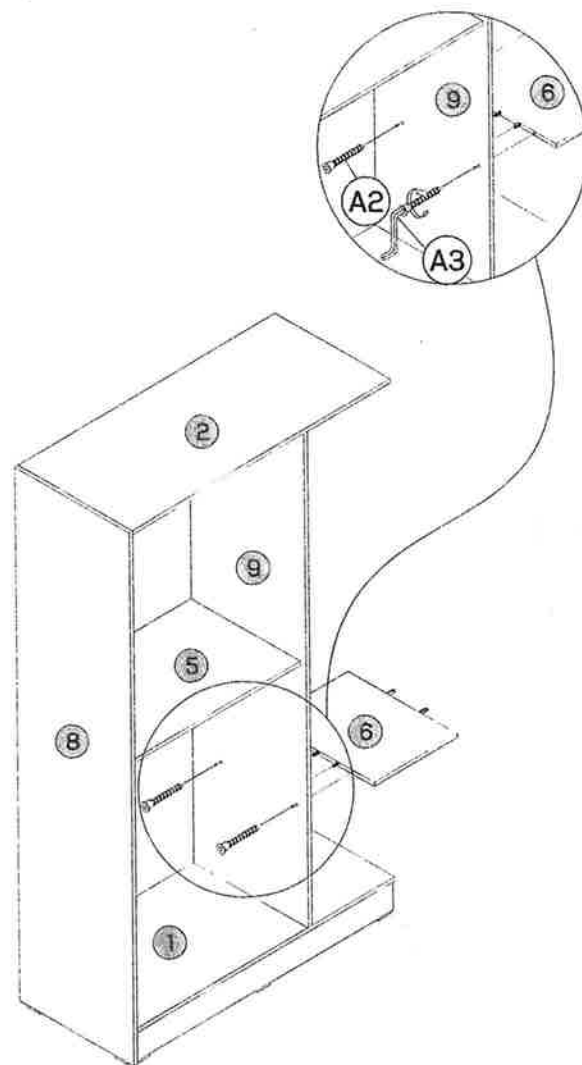

9

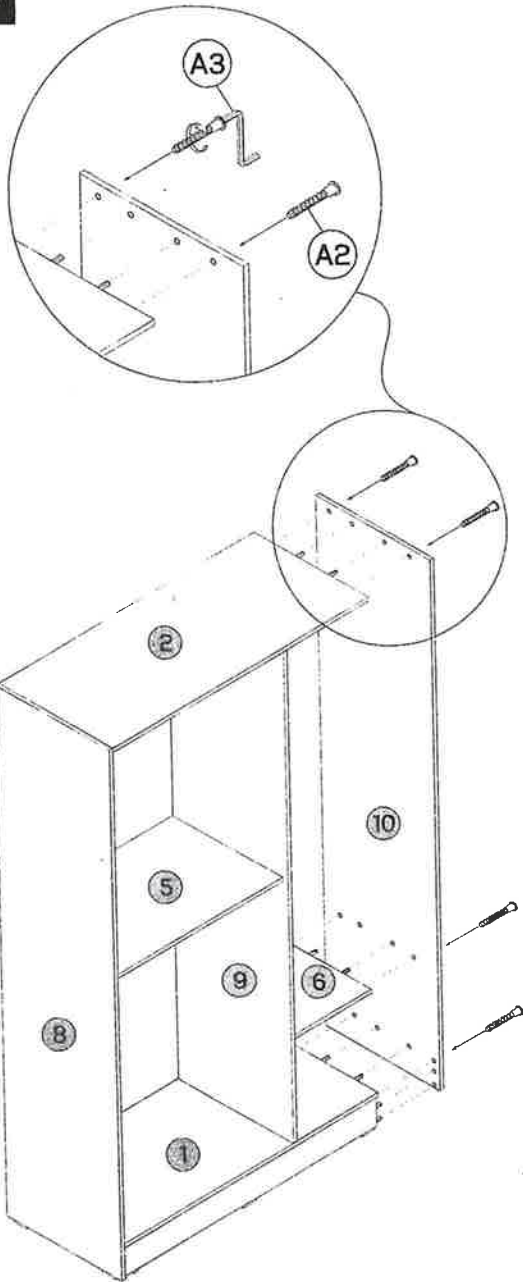

10

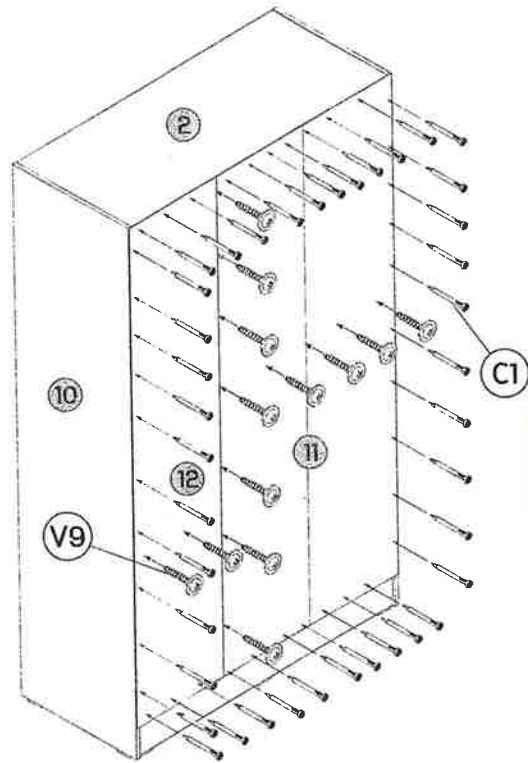

11

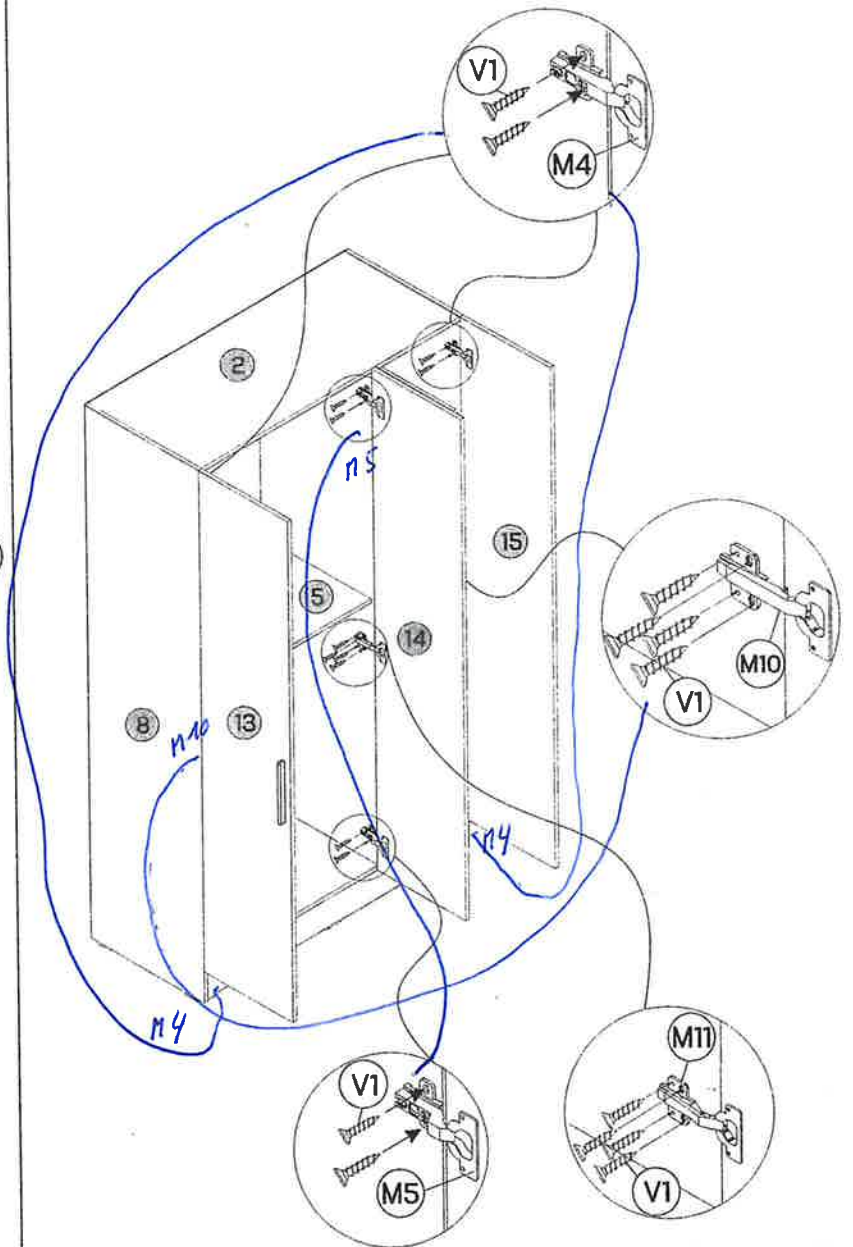

12

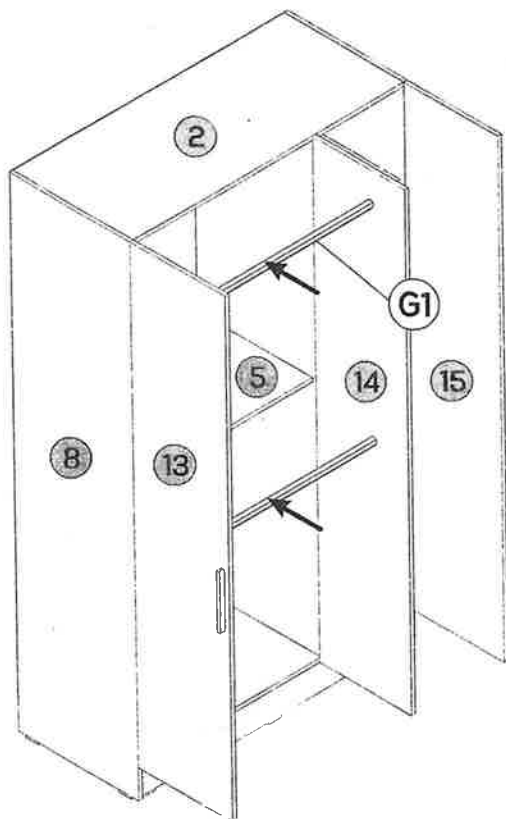

13

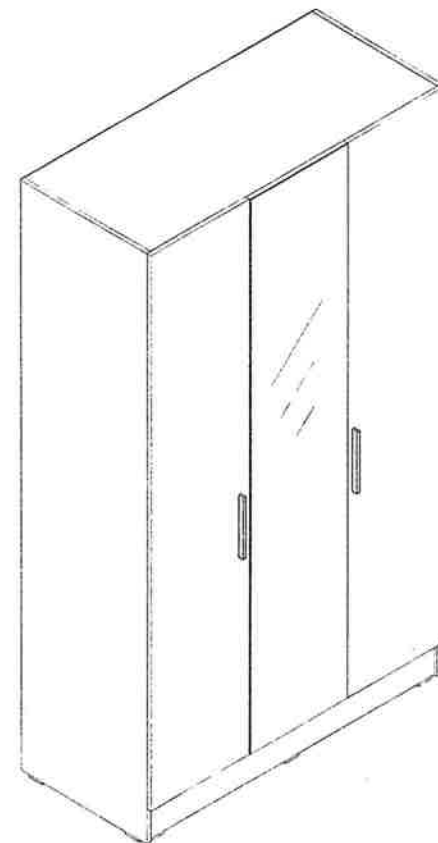
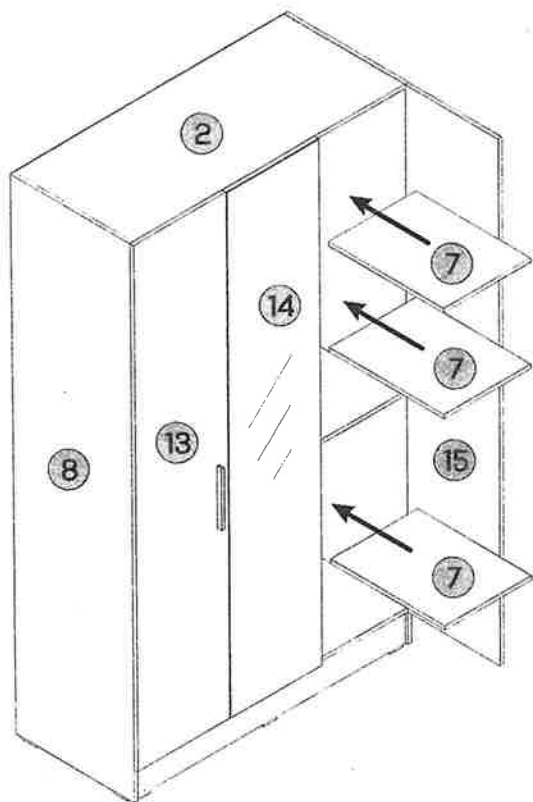

①



1x

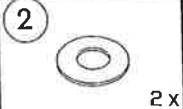

2x



1x

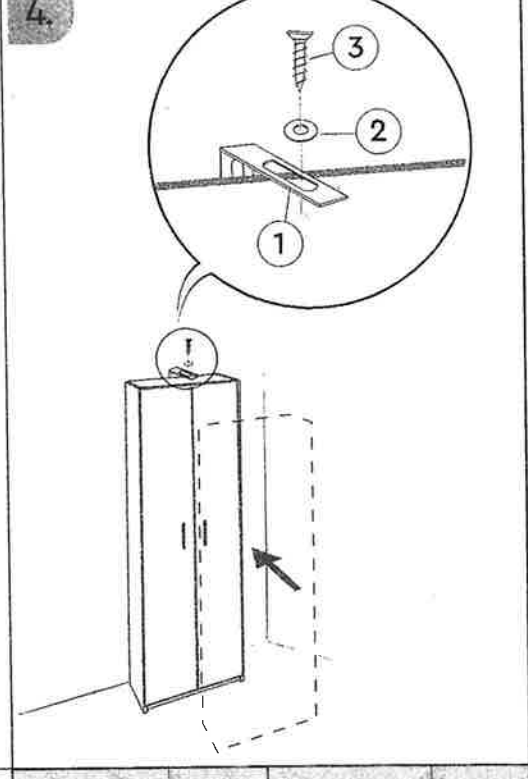
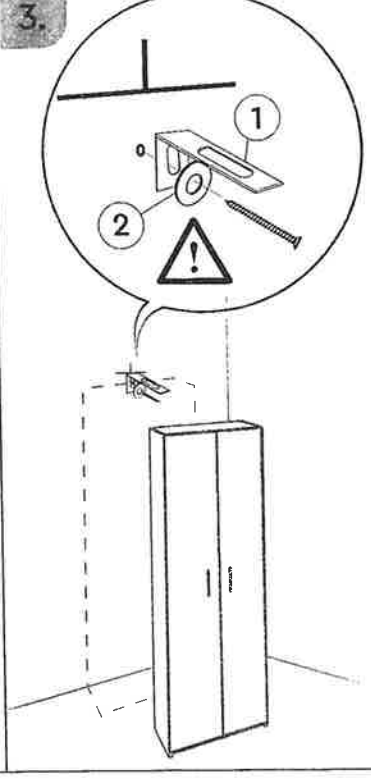
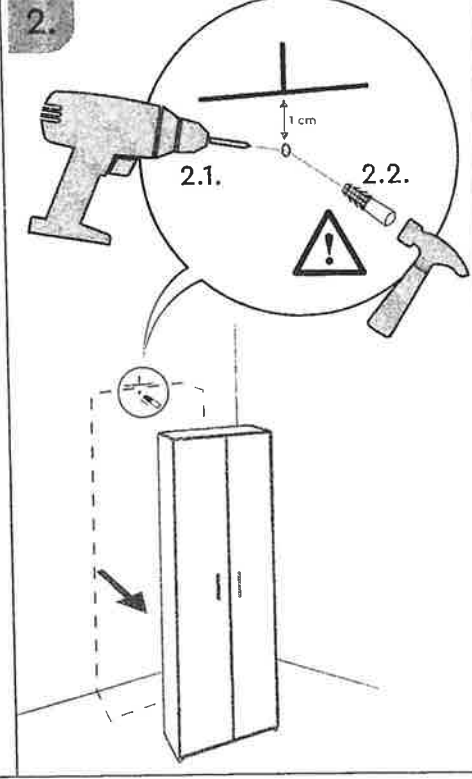
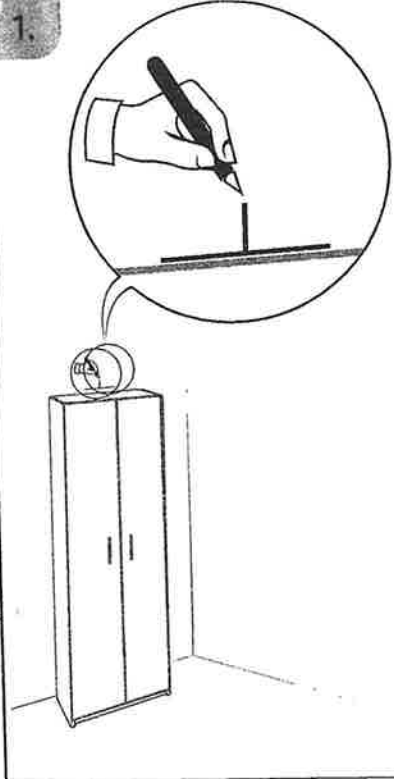

UYARI

Güvenliğiniz için ürünü duvara sabitlemeden önce duvar tipini belirleyiniz ve ürünü sabitlemek için buna uygun dübel ve vidayı temin ediniz. Ardından, montaj şemasında gösterilen adımları izleyerek ürünü duvara sabitleyiniz.

WARNING

For your safety: Check and identify your wall type before fixing the product to the wall. Depending on your wall type, use the most appropriate dowel and screw. Then, fix the product to the wall by following the steps in the product assembly chart.

WARNUNG

Zu Ihrer Sicherheit: Überprüfen und identifizieren Sie Ihren Wandtyp, bevor Sie das Produkt an der Wand befestigen. Verwenden Sie je nach Wandtyp den am besten geeigneten Dübel und die am besten geeignete Schraube. Befestigen Sie dann das Produkt an der Wand, indem Sie die Schritte in der Produktmontagetabelle befolgen.

ATTENTION

Pour votre sécurité: Vérifiez et identifiez votre type de mur avant de fixer le produit au mur. En fonction de votre type de mur, utilisez la cheville et la vis les plus appropriées. Ensuite, fixez le produit au mur en suivant les étapes de la fiche de montage du produit.

ADVERTENCIA

Por su seguridad: Compruebe e identifique su tipo de pared antes de fijar el producto a la pared. Dependiendo de su tipo de pared, utilice la clavija y el tornillo más adecuados. Luego, fije el producto a la pared siguiendo los pasos de la hoja de montaje del producto.

Προειδοποίηση

Για την ασφάλειά σας, πριν τοποθετήσετε το προϊόν στον τοίχο, καθορίστε τον τύπο τοίχου και χρησιμοποιήστε το κατάλληλότερο καρφί και βίδα για να στερεώσετε το προϊόν. Στη συνέχεια, τοποθετήστε το προϊόν στον τοίχο ακολουθώντας τα βήματα στο διάγραμμα συναρμολόγησης.

ATENȚIE

Pentru siguranța dvs.: Verificați și identificați tipul de perete înainte de a fixa produsul pe perete. În funcție de tipul de perete, utilizați cel mai potrivit diblu și șurub. Apoi, fixați produsul pe perete urmând pașii din tabelul de asamblare al produsului.

ATTENZIONE

Per sicurezza, verificate il tipo di parete prima di fissare il prodotto alla parete stessa. Secondo il tipo di parete, utilizzate il tipo di tassello e di vite più idonei e fissate il prodotto alla parete, secondo le istruzioni di montaggio allegate.

تحذير من أجل سلامتك: تحقق من نوع الحائط وحدده قبل تثبيت المنتج على الحائط. اعتمادًا على نوع الحائط الخاص بك، استخدم المسامير واللولب الأنسب. ثم ثبت المنتج على الحائط بتابع الخطوات الواردة في مخطط تجميع المنتج.

